

PT-2050 淋雨試驗裝置 Rain-proof tester

一、產品用途；

本試驗箱主要用於電子電工產品考核外殼和密封件在水試驗後或在試驗期間能否保證設備和組件良好的工作性能



欧陆风尚 引领潮流

公司使命----

為客戶提供產品質量提升的最佳解決方案，
消除一切產品的缺陷和使用隱患，
為提升人類的生活品質而執著追求！

Perfect 寶大是全球檢測儀器及相關服務的優秀供應商。
自1991年在臺灣成立以來，持續為橡膠、塑膠、制鞋、食品、日化、紙品、彩印包裝、箱包手袋、電子電線、紡織、運動器材、生化、制藥、家用電器、辦公器材、航空航天以及高校、研究所等科研開發領域的廣大客戶提供完善的品質提升解決方案。

二、特点：

- ◆ 机台驱动器采用伺服电机，可编程控器完成，精准度即可靠度比同行业高出几倍
- ◆ 试验过程全程水软化系统，多重过滤，达到真正100%循环用水
- ◆ 宽敞的视窗有效在试验全过程有目视效果
- ◆ 任意摆管角度直接点触输入，方便直观无需手动调节
- ◆ 有效角度可达10° - 320°

三、技术规格：

品型号	PT-2050A	PT-2050B	PT-2050C
工作室尺寸(mm)	800×800×800	1000×1000×1000	1500×1500×1500
外观尺寸 (mm)	1020×1200×1000	1220×1400×2000	1700×1900×2500
摆管半径	R375mm/500mm		
摆管孔径	φ16 mm		
喷水孔直径	φ0.4 mm/1.2mm，配装孔衬套，采用激光打孔		
喷水孔间距	50mm/12.5mm		
摆管摆角幅度	0~180°，可调		
摆速调节	0~60°/S,可调		
试验台高度	200mm		
实验台转速	1~17r/min,无级调速		
淋水压力	约80Kpa/98kpa		
定时时间设定范围	0~999h		
水源	当地清洁的自来水		
外壳材料	优质碳素钢板，四周板材焊接加强筋，防止在震动时有噪音。表面磷化静电喷塑处理。		
内胆材料	SUS304不锈钢		
箱门	钢化玻璃门，便于观测试验箱体内被测试样状况;		
摆管	采用不锈钢管制作，半径为400mm，在整个圆周上每50mm 均匀分布若干个喷咀。 驱动装置采用步进电机来调节摆管的摆速、角度，可直接在人机界面中设定。		
旋转工作台	台面为 PVC 硬质板（耐腐蚀），由电机带动蜗轮减速旋转，用变频器调速，调整在合适的转速，可直接在人机界面中设定转速。		
喷嘴	可拆式专用喷嘴，采用铜材制作，经过特殊加工而成，每个喷咀的喷淋方向可以调节（45°范围内），最后调节好的喷咀可以调节成一个平面，对着同一个中心点。		
供水箱	不锈钢制储水箱，配有水质过滤器，排水阀		
下水道	设计在箱体底部以能迅速排放，不产生积水。		
控制系统	可编程控制器 + 人机界面		

变频器	松下变频器
电器元件	法国“施耐德”交流接触器
水泵	高压水泵（进口格兰富）
控制器	ASK 彩色触摸屏
减速机	转台电动机（松下电机）
满足标准	符合 IEC60529、GB4208，DIN40050-9，ISO20653等标准，试验功能(IPX9K)用于外壳防护等级 IEC(IP 补充码加强型试验)之电产品检验,依 DIN40050之标准中相关的规格承制

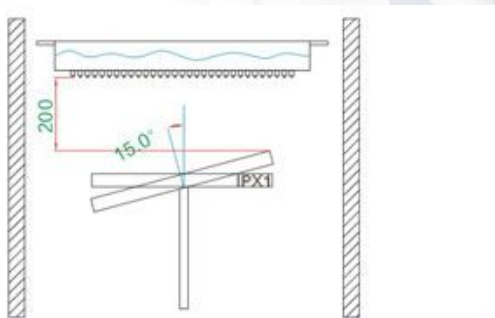

IPX1滴水water dripping IPX2滴水water dripping

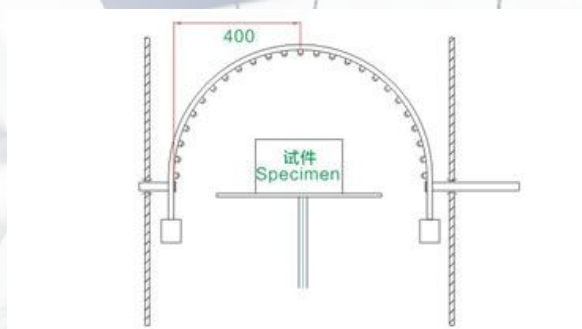

IPX3摆管Swing pipe IPX4摆管Swing pipe



IPX7浸水装置Immersion device IPX8浸水装置Immersion device

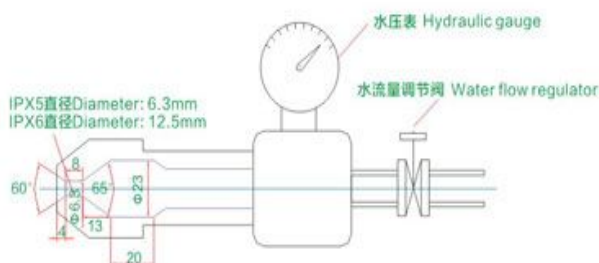

IPX5冲水Flushing IPX6冲水Flushing