

### PT-9028 箱包滚筒试验机

#### DRUM TESTER

标准：QB/T 4116-2010

专利号：ZL 200820048720.5

用途：针对旅行箱及其它包装箱在运输过程的翻滚、冲击等进行模拟试验。箱子在滚筒内翻滚及冲击，在规定的转数完成后，检查箱子的受损状况，作为产品改进的依据。适合NIKE、adidas、samsonite等标准要求。



技术规格：

滚筒转速	2r/min
次数设定	0~999999 次，自动停机
撞击挡板	96 度 2 组
撞 击 体	锥形金属
安全保护	金属防护罩
机台尺寸	230×160×260cm (W×D×H)
重 量	850kg
电 源	1PH , AC220V , 50/60Hz , 15A

Perfect宝大是全球检测仪器及相关服务的优秀供应商。自1991年在台湾成立以来持续为橡胶、塑胶、制鞋、食品、日化、纸品、彩印包装、箱包手袋、电子电线、纺织、运动器材、生化、制药、家用电器、办公器材、航空、航天、以及高校、研究所等科研开发领域客户提供完善的品质提升解决方案。

# PERFECT

## 寶大儀器有限公司

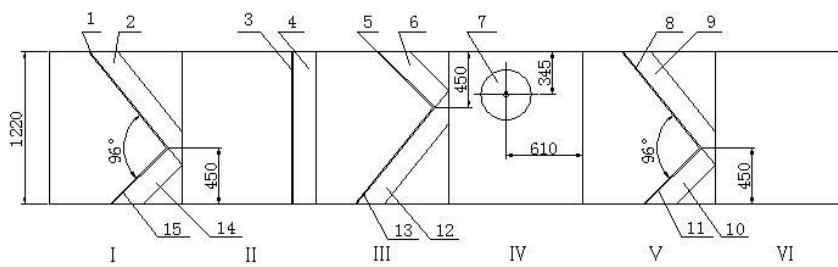
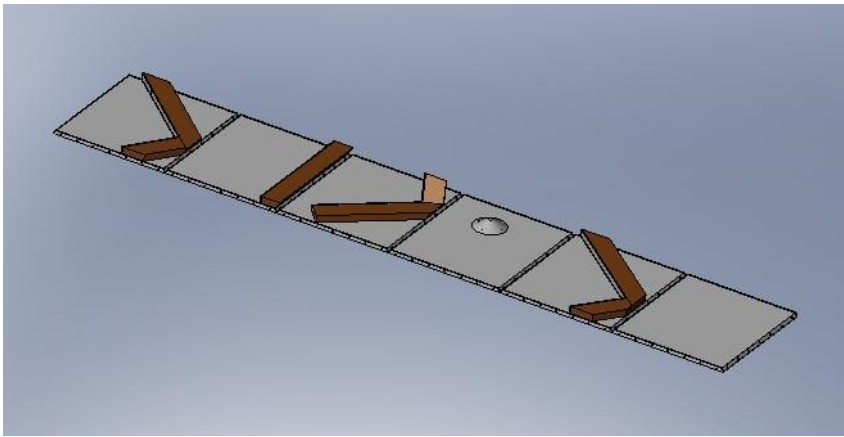

图一 滚筒试验机结构尺寸示意图

构件序号	尺寸(mm)	材料	备注
1、3、5、8、11、13、15	高65, 厚(8~10)	钢板	挡板、导板
2、4、6、9、10、12、14	厚65, 宽180	硬木	
7	见附图	铸铁	圆锥体

表一 滚筒试验机结构件尺寸和材料

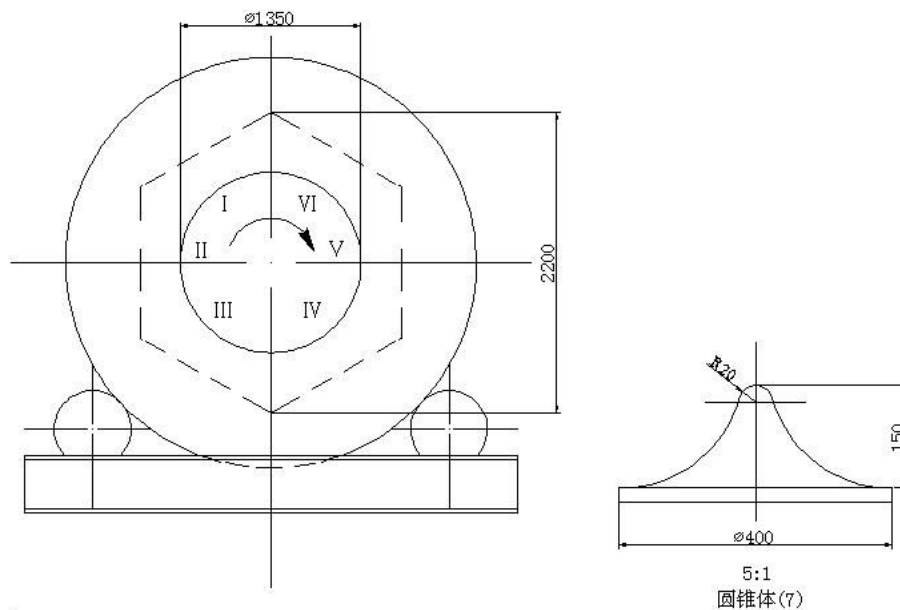

5:1  
圆锥体(7)